

CAT'S EYE CEO-AJ (ツール角度調整タイプ) 寸法仕様

寸法図 (mm)

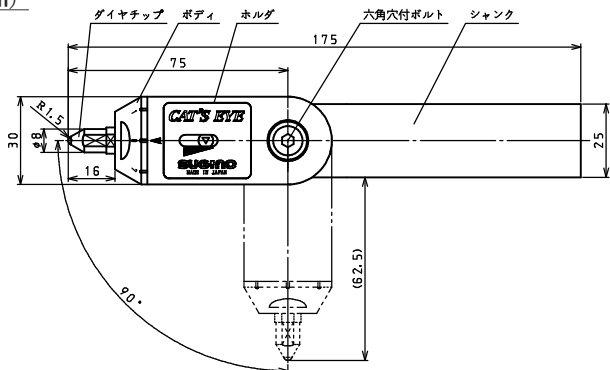

シャンク仕様: S16AJ

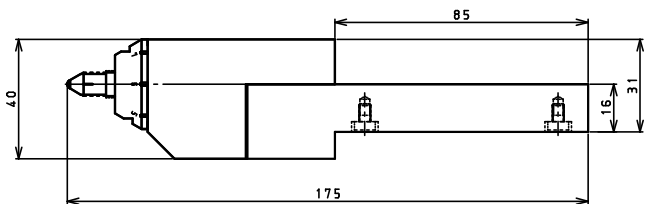

シャンク仕様: S20AJ

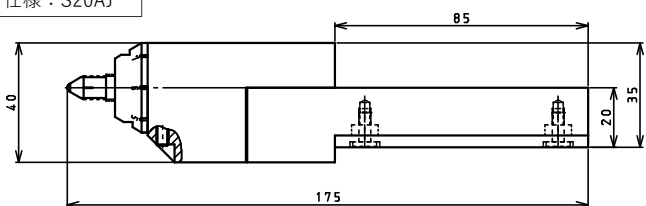

シャンク仕様: S25AJ

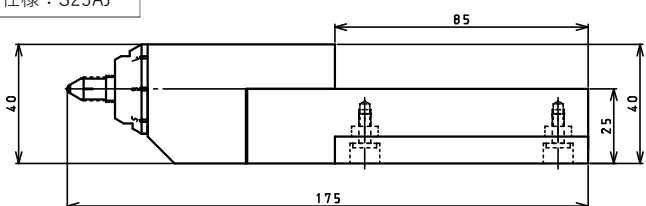

ツール仕様

ツール形式	シャンクサイズ
CEO-DR1.5B-S16AJ	□16
CEO-DR1.5B-S20AJ	□20
CEO-DR1.5B-S25AJ	□25

※ご要望に応じて、標準仕様以外のシャンク仕様にも、ご対応いたします。

ツール取り付けイメージ (汎用旋盤)

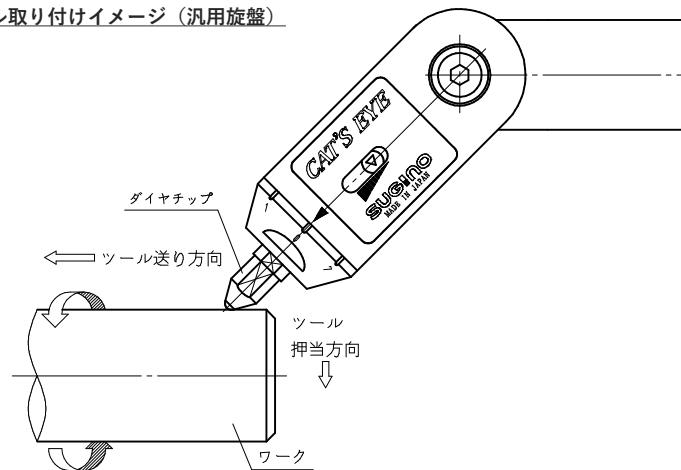

角度調整イメージ

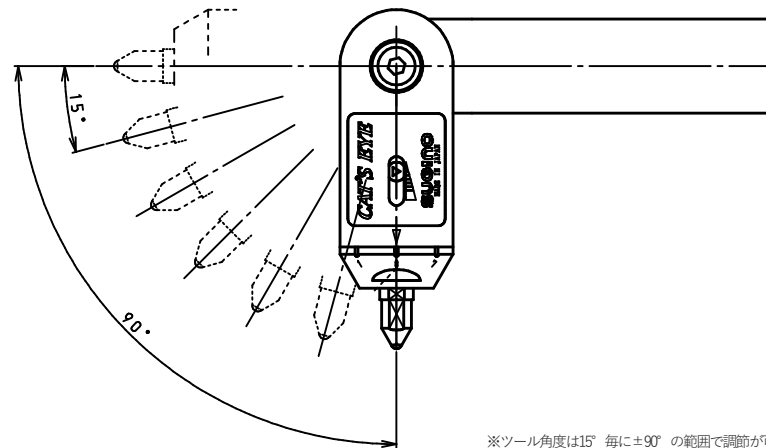

加工条件 (参考値)

ワーク硬度(HRC)	材質	周速(m/min)	送り(mm/rev)	内蔵バネ与圧(N)	内蔵バネ
45	合金鋼	50~100	0.05	30~50	スプリング(赤)
60				150~200	スプリング(茶)

※加工条件は参考値であり、お客様の要求値達成を保障するものではありません。
 ※実際の加工条件は、材質・加工前状態により異なりますので、目安としてください。